

ИНСТРУКЦИЯ ПО ЭКСПЛУАТАЦИИ ПЛЕЧЕВОГО КУСТОРЕЗА (БЕНЗОКОСЫ)

МОДЕЛЬ: NTCG-430 (NTBC415-5), NTCG-520N



СОДЕРЖАНИЕ

ВВЕДЕНИЕ/ ТЕХНИЧЕСКИЕ ХАРАКТЕРИСТИКИ
ПРЕДУПРЕЖДАЮЩИЕ ЗНАКИ
ПРАВИЛА БЕЗОПАСНОСТИ И МЕРЫ ПРЕДОСТОРОЖНОСТИ
ОПИСАНИЕ
МОНТАЖ
ПРАВИЛА БЕЗОПАСНОЙ РАБОТЫ
ИСПОЛЬЗОВАНИЕ КОСИЛЬНОЙ ГОЛОВКИ
ИСПОЛЬЗОВАНИЕ РЕЖУЩЕГО ИНСТРУМЕНТА
СМЕСЬ ТОПЛИВА И МАСЛА
ПОДГОТОВКА К РАБОТЕ
РЕЖИМЫ РАБОТЫ
УХОД И ОБСЛУЖИВАНИЕ
ТРАНСПОРТИРОВКА, ОБРАЩЕНИЕ И ПРОДОЛЖИТЕЛЬНОЕ ХРАНЕНИЕ
УСТРАНЕНИЕ НЕИСПРАВНОСТЕЙ
ТАБЛИЦА С ПЕРЕЧНЕМ УСТРАНЕНИЯ НЕИСПРАВНОСТЕЙ

ВВЕДЕНИЕ

Спасибо за вашу покупку кустореза CRAFTOP. Настоящее руководство объясняет, как правильно обращаться с кусторезом. Перед использованием, пожалуйста, тщательно прочтите руководство, используйте изделие правильно и соблюдайте меры безопасности при работе. Принимайте во внимание тот факт, что ввиду изменений технических характеристик, все детали и параметры вашего изделия могут не совпадать с данным руководством.

ТЕХНИЧЕСКИЕ ХАРАКТЕРИСТИКИ

МОДЕЛЬ	NTCG-430 (NTBC415-5)	NTCG-520N
Вес (без режущего инструмента и топлива)	6.3 kg	6.5 kg
Вместимость топливного бака (литры)	1.1	1.3
Диаметр режущего ножа (мм)	255	255
Толщина режущего ножа (мм)	1.4	1.4
Число зубьев режущего ножа	3	3
Диаметр отверстия фиксации (мм)	25,4	25,4
Максимальная скорость вращения ножа (об/мин)	9000	9000
Направление вращения режущего элемента (если смотреть сверху)	левое	левое
Рабочий объем (куб см)	42.7	51.7
Мощность Макс, (kw) согласно ISO 8893	1.25	1.46
Наименование двигателя	1E40F-5A	1E44FA
Максимальная скорость двигателя (об/ мин)	6500	6500
Скорость привода (об/ мин)	6500	6500
Холостые обороты (об/ мин)	2800	2800
Расход топлива при максимальной мощности (гр/kW*час) согласно ISO 8893	+/- 625	+/- 730
Акустический уровень давления (I _{p av}) в децибелах согласно EN 27917	105dBA	105dBA
Акустический уровень мощности (I _{w av}) в децибелах согласно EN 10883	104dBA	104dBA
Уровень вибрации на рукоятках (холостой ход) (м\с 2) согласно ISO 7916	левая 1,97 правая 2,61	левая 1,97 правая 2,61
Уровень вибрации на рукоятках при предельной нагрузке (м\с 2) согласно ISO 7916	левая 3,71 правая 6,92	левая 3,71 правая 6,92

Технические характеристики могут изменяться без предварительного уведомления.

ПРЕДУПРЕЖДАЮЩИЕ ЗНАКИ

В виду того, что кусторез является высокоскоростным электроинструментом, необходимо соблюдать специальные меры безопасности для снижения риска нанесения вреда. Внимательно прочтите руководство. Ознакомьтесь с управлением и правилами надлежащего использования изделия. Изучите как правильно его отключать и быстро разъединять изделие.



Этот знак, сопровождающийся словами ПРЕДУПРЕЖДЕНИЕ и ОПАСНОСТЬ, обращает внимание на то, что изделие находится в таком состоянии, которое может привести к СЕРЬЕЗНОМУ УЩЕРБУ ПОЛЬЗОВАТЕЛЮ.



ПРОЧТИТЕ и ИЗУЧИТЕ инструкцию по эксплуатации и руководство.



ВСЕГДА ЗАЩИЩАЙТЕ ГЛАЗА И УШИ СПЕЦИАЛЬНЫМИ АКСЕССУАРАМИ



Всегда ВЫКЛЮЧАЙТЕ ИЗДЕЛИЕ и убедитесь в том, что режущий элемент остановился перед тем, как прочистить, убрать или отрегулировать диск.



ПРЕДУПРЕЖДЕНИЕ! Никогда никаким способом не изменяйте режущие ножи. Ненадлежащее использование ножа может привести к СЕРЬЕЗНЫМ или даже СЕРТЕЛЬНОМ ПОСЛЕДСТВИЯМ.

ПРЕДУПРЕЖДЕНИЕ!

Выхлопные газы этого изделия могут вызвать рак, врожденные дефекты и нанести другой вред здоровью.

ОПАСНОСТЬ!



Технические характеристики, описания и иллюстрации, приводимые в этом руководстве действительны на дату публикации и могут измениться без предварительного уведомления. Иллюстрации могут включать дополнительные обозначения и аксессуары, которые не входят в стандартный комплект.

ПРАВИЛА БЕЗОПАСНОСТИ И МЕРЫ
ПРЕДОСТОРОЖНОСТИ

Необходимо следовать соответствующим мерам безопасности. Как и со всеми электроинструментами, с изделием нужно обращаться осторожно. НЕ ПОДВЕРГАЙТЕ СЕБЯ И ДРУГИХ ОПАСНОСТИ. Следуйте этим общим правилам. Не позволяйте другим людям использовать изделие, пока они не изучили руководство, правила безопасности и не обучены надлежащему использованию.

- Всегда надевайте специальные очки для защиты глаз. Одевайтесь соответственно, свободная одежда и драгоценности могут попасть в движущиеся части изделия. Рекомендуется защищать ноги во время работы.
- Осмотрите изделие, проверяя наличие всех болтов, гаек, винтов и т.д., а также на наличие повреждений и при необходимости замените или устраните неисправность перед началом работы.
- **НЕ ИСПОЛЬЗУЙТЕ** какие-либо приспособления с этим изделием, кроме тех, которые рекомендуются производителем. Это может привести к нанесению ущерба пользователю или окружающими, или привести к поломке изделия.
- Не допускайте попадания масла и топлива на рукоятки изделия.
- Не курите, когда вы смешиваете топливо или заполняете бак.
- Не смешивайте горючее в закрытых помещениях или вблизи источников огня. Обеспечьте надлежащую вентиляцию.
- Всегда смешивайте и храните горючее в правильно маркированном контейнере, использование которого одобрено национальными законами и пригодно для такого использования.
- Никогда не снимайте крышку топливного бака, когда изделие работает.
- Никогда не используйте или проверяйте изделие в закрытых помещениях. Выхлопные газы изделия одержат очень вредные вещества.
- Никогда не пытайтесь отрегулировать или изменить настройки изделия, когда оно функционирует. Всегда настраивайте изделие, когда оно не работает, на ровной, чистой поверхности.
- Не используйте изделие, если оно повреждено или плохо отрегулировано. Никогда не снимайте крышку изделия. Это может привести к серьезным повреждениям для пользователя или окружающих, а также к поломке изделия.
- Осмотрите область, которая будет острижена и удалите все предметы, которые могли бы попасть в режущую коронку. Также удалите любые объекты, которые изделие может отбросить в течение работы.
- Храните и используйте в недоступном для детей месте. Окружающие должны находиться на безопасном расстоянии от рабочей области, **ПО КРАЙНЕЙ МЕРЕ 15 МЕТРОВ**.
- Никогда не оставляйте изделие без присмотра.
- Не используйте это изделие для любой работы кроме той, для которой оно предназначено.
- Не переутомляйтесь. Держите надлежащую опору и баланс всегда. Не работайте с изделием, стоя на стремянке или на любом другом неустойчивом местоположении.
- Держите руки и ноги на расстоянии от косильной головки во время использования изделия.
- Не используйте это инструмент для сметания травы.
- Не используйте изделие, когда Вы устали, плохо себя чувствуете или находитесь под влиянием лечения, медицинских препаратов или алкоголя.
- Используйте косильную головку без повреждений при работе. Если попался камень или любое другое препятствие, заглушите двигатель и проверьте косильную головку. Никогда не используйте сломанные или неустойчивую косильную головку.
- **СЛЕДУЙТЕ ИНСТРУКЦИЯМ ПО ЗАМЕНЕ АКСССУАРОВ**
- Не храните в закрытом помещении, где топливные пары могут достичь источников открытого огня от бойлеров, нагревателей, печей, и т.д. Храните только в закрытом, хорошо проветриваемом помещении.
- Убедитесь в безопасной и надлежащей работе вашего изделия. Эта можно сделать у вашего дилера. Использование любых других принадлежностей или приспособлений может вызвать опасность или нанести ущерб пользователю, повреждение изделия и аннулированию гарантии.
- Полностью прочищайте изделие, особенно, топливный бак, вокруг топливного бака, и воздухоочиститель.
- Заправляя горючим, убедитесь в том, что двигатель заглушен и охлажден. Никогда не заправляйте горючее, если двигатель работает или не остыл. Когда бензин протекает, убедитесь в том, что он остатки полностью удалены перед запуском двигателя.
- Находитесь на расстоянии, по крайней мере, 15 метров от других рабочих и окружающих.
- Не приближайтесь к человеку, работающему с кусторезом, не убедившись в том, что он заглушил двигатель. Не отвлекайте работающего человека, это может привести к опасной ситуации.
- Никогда не прикасайтесь к косильной головке при работающем двигателе. Если необходимо отрегулировать защитный чехол или косильную головку, убедитесь в том, что вы заглушили двигатель и косильная головка не работает.
- Двигатель должен быть выключен, когда изделие переносит из одной рабочей области в другую.
- Осторожно обращайтесь с косильной головкой, чтобы она не повредилась о камни или о землю. Ненадлежащее использование изделия сократит срок его службы и приведет к угрозе безопасности для вас и окружающих.
- Обращайте внимание на ослабление крепления и перегревание частей. Если возникли какие-то неполадки с изделием, немедленно прекратите работу и тщательно проверьте кусторез. При необходимости проведите осмотр изделия у дилера. Никогда не работайте с кусторезом, у которого есть неисправности.
- При запуске или во время работы двигателя, никогда не прикасайтесь к горячим частям, например к глушителю, высоковольтному проводу или свече зажигания.
- После остановки двигателя глушитель все еще горячий. Никогда не кладите изделие на легковоспламеняющийся материал (например, сухая трава), вблизи легковоспламеняющихся газов или жидкостей.
- Проявляйте особую осторожность при работе во время дождя или сразу после дождя, так как земля может быть скользкой.
- Если Вы поскользнулись или упали на землю или в яму, немедленно заглушите двигатель.
- Не допускайте падения кустореза или удара его о препятствия.
- Перед процедурами наладки или ремонта изделия, убедитесь в том, что двигатель заглушен и кабель кустореза выдернут из розетки.
- Если изделие хранится продолжительный период времени, вылейте топливо из топливного бака и карбюратора, прочистите части изделия, поместите его в безопасное место и убедитесь в том, что двигатель остыл.

- Периодически осматривайте изделие, чтобы убедиться, что оно работает безопасно и эффективно. Для полного осмотра вашего кустореза, пожалуйста, обращайтесь к дилеру.
- Держите изделие вдали от источников огня и искр.
- Полагается, что так называемое явление Рэйнода, которому подвержены пальцы определенных людей, может быть вызвано воздействием вибрации и холода. Воздействие вибрации и холода может вызвать покалывающие и жгучие ощущения, сопровождаемые потерей цвета и чувствительности в пальцах. Рекомендуется следовать следующим указаниям, так как уровень минимальных значений, способных вызвать данное явление, неизвестен.
- Держите тело в тепле, особенно голову, шею, ноги, руки и запястья.
- Поддерживайте хорошее кровообращение путем выполнения энергичных упражнений рук в время частых перерывов, не курите.
- Ограничьте часы работы. Избегайте ежедневного использования кустореза или другого электроинструмента.
- Если Вы испытываете дискомфорт при вибрации и холоде, посоветуйтесь с врачом для возможности работы с кусторезом.
- Всегда одевайте наушники, громкий звук продолжительный период времени может вызвать нарушение или даже потерю слуха.
- Полностью защитите лицо и голову для предупреждения вреда, который могут нанести ветки.
- Надевайте нескользкие перчатки, чтобы крепко держать рукоятку кустореза. Перчатки также снижают воздействие вибрации изделия на ваши руки.

ОПИСАНИЕ

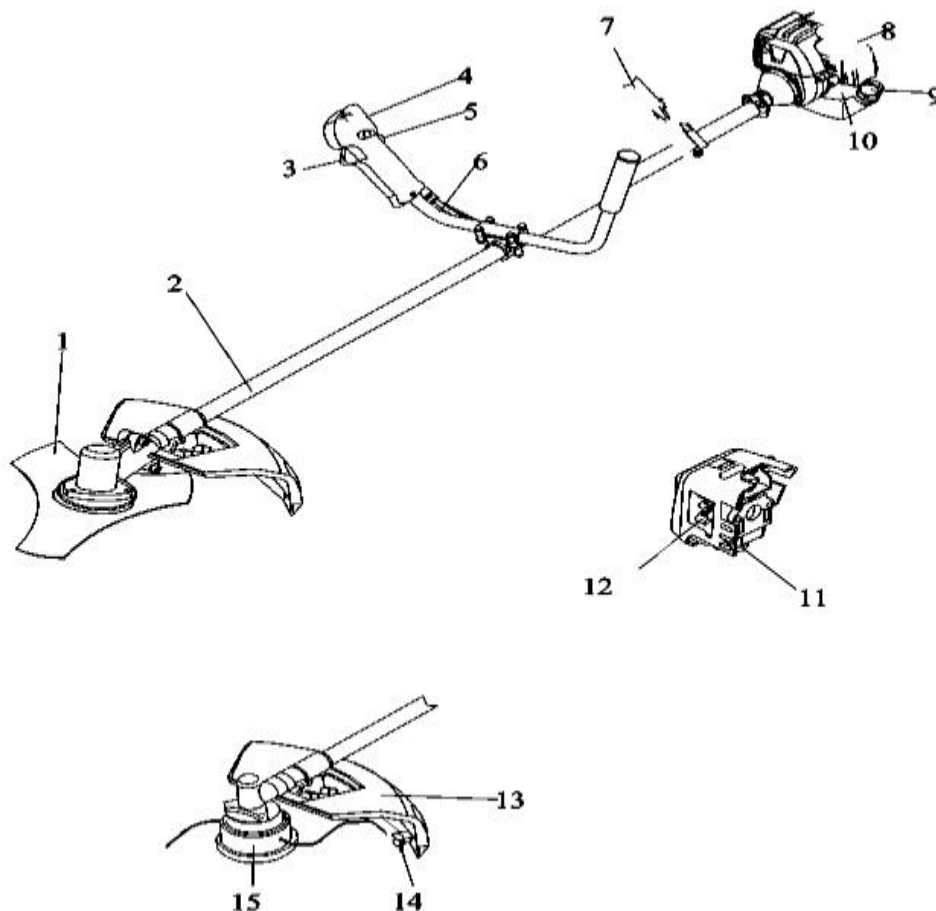

ПЕРЕЧЕНЬ

РУКОВОДСТВО ПО ЭКСПЛУАТАЦИИ, включенное в комплект. Прочтите перед началом работы и храните для получения справочной информации и обучения безопасной технике работы.

1. РЕЖУЩИЙ НОЖ 3-лучевой нож для травы, зарослей и кустарников. Плечевой ремень, металлический чехол и двуручная рукоятка необходимы для работы.
2. ШТАНГА ВЕДУЩЕГО ВАЛА Содержит специально разработанный прямой ведущий вал.
3. РЫЧАГ ДРОССЕЛЬНОЙ ЗАСЛОНКИ Оборудован пружиной для возврата к режиму холостого хода. При ускорении нажимайте рычаг заслонки постепенно, чтобы обеспечить лучшую работу. Не держите рычаг при запуске двигателя.
4. ВЫКЛЮЧАТЕЛЬ ЗАЖИГАНИЯ «наклонный выключатель», установленный на вершине корпуса рычага дроссельной заслонки. Переместите выключатель ВПЕРЕД, чтобы начать работу, НАЗАД для прекращения работы.
5. РЫЧАГ БЕЗОПАСНОСТИ Перед ускорением, нажмите его, пожалуйста.
6. ДВУРУЧНАЯ РУКОЯТКА эта рукоятка может быть отрегулирована для вашего удобства и комфорта.
7. ПЛЕЧЕВОЙ РЕМЕНЬ это приспособление, которое используется, чтобы закрепить кусторез на работающем человеке, регулируется по длине.
8. КРЫШКА ВОЗДУХООЧИСТИТЕЛЯ - содержит сменный элемент.

9. КРЫШКА ТОПЛИВНОГО БАКА.
10. ТОПЛИВНЫЙ БАК Содержит топливо и топливный фильтр.
11. ПУСКОВОЙ ТРОСИК Потяните пусковой тросик (7-10 раз) для удаления воздуха из топливной системы и обеспечения карбюратора свежим топливом.
12. ДРОССЕЛЬНАЯ ЗАСЛОНКА Управление дроссельной заслонкой находится наверху крышки фильтра.
- ЗАПУСК ХОЛОДНОГО ДВИГАТЕЛЯ Установите рычаг дроссельной заслонки в положение закрыто для запуска холодного двигателя. Опустите рычаг вниз для начала работы.
13. ЗАЩИТНЫЙ ЧЕХОЛ Установлен прямо над режущим инструментом. Помогает защитить работающего человека от летящей в стороны скошенной травы и веток. Не работайте с кусторезом без чехла.
14. НОЖ, расположенный в защитном чехле, который подрезает нейлоновую нить до необходимой длины (17-18 см). Если нейлоновая нить становится слишком длинной (свыше 18 см), это приводит к снижению скорости работы, перегреву или повреждению двигателя.
15. КОСИЛЬНАЯ ГОЛОВКА С НЕЙЛОНОВЫМ РЕЖУЩИМ ЭЛЕМЕНТОМ содержит сменную нейлоновую режущую нить.

МОНТАЖ

УСТАНОВКА ПЛАСТИКОВОГО ЗАЩИТНОГО ЧЕХЛА

Закрепите защитный чехол на штангу с помощью кронштейна и болтов.

Зажмите болты после того, как кронштейн защитного чехла установлен в необходимом положении.



ПРЕДУПРЕЖДЕНИЕ! МЕРЫ ПРЕДОСТОРОЖНОСТИ!

УСТАНОВКА КОСИЛЬНОЙ ГОЛОВКИ С НЕЙЛОНОВЫМ ЭЛЕМЕНТОМ

Совместите отверстие в пластине адаптера с отверстием оси и установите инструмент захвата.

Протяните нить косильной головки вокруг штанги (поворачивая ее по часовой стрелке), пока она не будет прочно натянута. Уберите инструмент захвата.

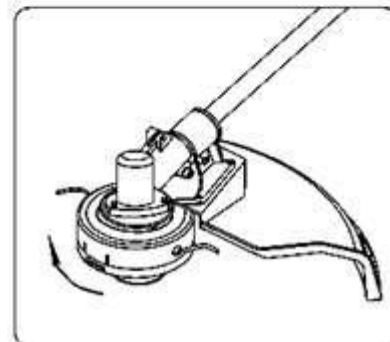

УСТАНОВКА РУКОЯТКИ

Закрепить рукоятку в кронштейне. Отрегулируйте рукоятку в комфортное для вас положение и зажмите 4 болтами M5x25.

УСТАНОВКА РЕЖУЩЕГО ИНСТРУМЕНТА

Закрепите держатель А, режущий нож, держатель В, шайбу, в таком порядке, затем зажмите гайкой с левосторонней резьбой.

Совместите отверстие редуктора и держатель А, установите ключ стержня S=4 мм. Поверните гайку режущего инструмента по часовой стрелке, до тех пор, пока она прочно не укрепится.

Закрепить штифтом 2x16.

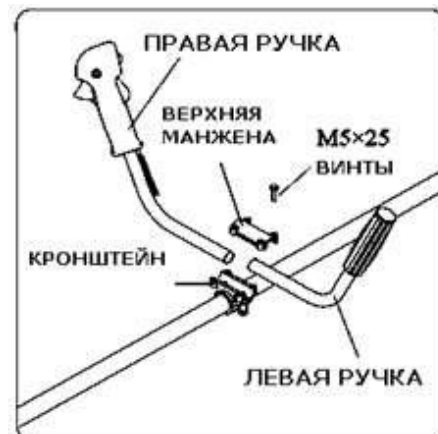

ПРЕДУПРЕЖДЕНИЕ! МЕРЫ ПРЕДОСТОРОЖНОСТИ!

ПРЕВЫШАЮЩИЙ УРОВЕНЬ ВИБРАЦИИ ПРИВЕДЕТ К ОСТАНОВКЕ ДВИГАТЕЛЯ

Чрезмерная вибрация режущего инструмента свидетельствует о том, что он установлен неверно. Немедленно заглушите двигатель и проверьте режущий инструмент.

Используйте только оригинальные запчасти нашей компании для инструмента при его обслуживании.

**ПРАВИЛА БЕЗОПАСНОЙ РАБОТЫ**

Несоблюдение указаний по технике безопасности может оказаться опасным для жизни.

Каждый работающий с мотокосой впервые: должен быть проконсультирован продавцом, как следует правильно обращаться с устройством, или пройти специальный курс обучения.

Несовершеннолетние лица к работе с мотокосой не допускаются – за исключением лиц старше 16 лет, проходящих обучение под надзором.

Пользователь мотокосой отвечает за несчастные случаи или опасность, угрожающие другим лицам или их имуществу!

Мотокосу разрешается передавать или давать во временное пользование (напрокат) только тем лицам, которые хорошо знакомы с данной моделью и обучены обращаться с ней – при этом должна непременно прилагаться инструкция по эксплуатации!

Мотокоса – в зависимости от применяемого режущего инструмента - должна использоваться только для кошения травы, а также для резания буйной растительности, кустарников, мелкой заросли, кустов небольших деревьев и тому подобного. Использование мотокосы для других целей не разрешается – опасность несчастного случая.

Фирма Craftop снимает с себя всякую ответственность за травму или материальный ущерб, возникшие вследствие применения не допущенных фирмой комплектующих и режущего инструмента!

ПРЕДУПРЕЖДЕНИЕ!  ОПАСНОСТЬ!

Все кусторезы могут отбрасывать мелкие камушки, металлические или маленькие предметы, а также обработанный материал при функционировании. Внимательно прочтите ПРАВИЛА БЕЗОПАСНОЙ РАБОТЫ.

Следуйте указаниям руководства.

Тщательно прочтите руководство. Полностью ознакомьтесь с регуляторами и настройками изделия. Изучите как выключить изделие и остановить двигатель. Ознакомьтесь как быстро снять изделие.

Никогда не позволяйте никому использовать изделие без надлежащего инструктажа. Убедитесь, что пользователь защитил ноги, глаза, лицо и уши. НЕ допускайте нахождения в рабочей зоне посторонних людей, животных и детей. Никогда не позволяйте детям играть с инструментом. Не позволяйте никому входить в рабочую ОПАСНУЮ ЗОНУ. Опасная зона - область в радиусе 15 метров.

Убедитесь в том, что люди в ЗОНЕ РИСКА вне опасной зоны, носят защитные аксессуары для глаз. Если изделие предполагается использовать вблизи незащищенных людей, работайте на невысокой скорости, чтобы уменьшить зону разбрасывания мусора и отходов.

Переместите выключатель в положение СТОП, когда двигатель работает вхолостую, убедитесь в том, что он функционирует нормально перед началом работы. Вы можете продолжать работу, только когда выключатель СТОП находится в исправном состоянии.

Периодически проверяйте, чтобы режущий блок прекращал работу, если двигатель работает вхолостую.

ПРЕДУПРЕЖДЕНИЕ!  ОПАСНОСТЬ!

При работе надевайте ботинки на устойчивой подошве. НЕ надевайте драгоценности или свободную одежду, которая может застрять в изделии.

Не обувайте открытую обувь. В определенных ситуациях, необходимо надеть защитные аксессуары на лицо и голову.

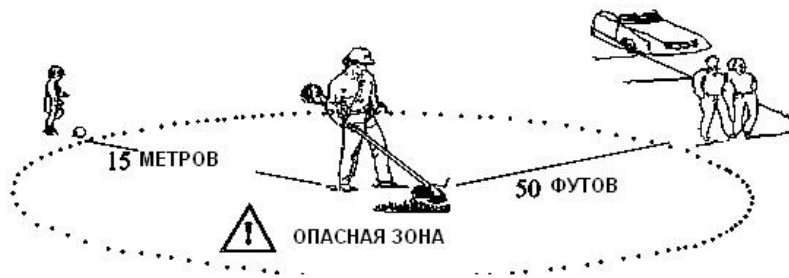

НЕ ДОПУСКАЕТСЯ НАХОЖДЕНИЕ В ОПАСНОЙ ЗОНЕ В РАДИУСЕ 15 МЕТРОВ НИКОГО, КРОМЕ ПОЛЬЗОВАТЕЛЯ. НЕОБХОДИМО, ЧТОБЫ ПОЛЬЗОВАТЕЛЬ БЫЛ В ЗАЩИТНЫХ АКСЕССУАРАХ И ОДЕЖДЕ ДЛЯ ГЛАЗ, ЛИЦА, УШЕЙ, НОГ, ГОЛОВЫ И ВСЕГО ТЕЛА. ЛЮДИ, НАХОДЯЩИЕСЯ В ЗОНЕ РИСКА ДОЛЖНЫ НАДЕВАТЬ ЗАЩИТНЫЕ ОЧКИ. РИСК СНИЖАЕТСЯ ПО МЕРЕ ОТДАЛЕНИЯ ОТ ОПАСНОЙ ЗОНЫ.

ИСПОЛЬЗОВАНИЕ КОСИЛЬНОЙ ГОЛОВКИ

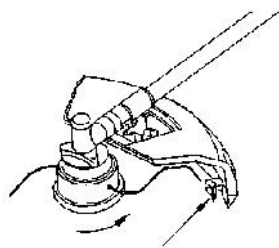

НОЖ ОТСЕЧКИ НА ЛЕВОЙ СТОРОНЕ

Косильная головка вращается по часовой стрелке. Нож, который подрезает нейлоновую нить, расположен на правой стороне защитного чехла.

Сторона выброса скошенной травы

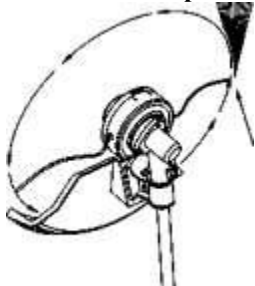

ПРЕДУПРЕЖДЕНИЕ! ОПАСНОСТЬ!

При работе необходимо, чтобы был установлен защитный чехол. Всегда используйте защитный чехол и нож для отрезания нейлоновой нити при работе с косильной головкой.

Для практически всех видов скашивания и резания, рекомендуется наклонять косильную головку таким образом, чтобы обработанный материал был направлен ОТ работающего человека и защитного чехла. (см. соответствующий рисунок)

ПРЕДУПРЕЖДЕНИЕ! ОПАСНОСТЬ!

Наклонение косильной головки в другую сторону приведет к тому, что ветки и трава будут лететь в вашу сторону. Если косильная головка будет находиться параллельно земле, то обработанный материал также будет направлен в сторону работающего человека.

ПРЕДУПРЕЖДЕНИЕ! ОПАСНОСТЬ!

Используйте только качественную нейлоновую нить с диаметром 2,5 мм. Никогда не используйте проволоку или металлическую нить вместо нейлоновой нити. Используйте нейлоновую нить правильного диаметра в косильной головке.

ПРЕДУПРЕЖДЕНИЕ! ОПАСНОСТЬ!

Соблюдайте крайнюю осторожность при работе на песчаных и бетонных поверхностях, так как при высокой скорости работы выбрасываются мелкие камешки и предметы. Защитный чехол не может обеспечить полную защиту от предметов, которые отскакивают от таких поверхностей.

СКАШИВАНИЕ ТРАВЫ



Здесь показано размещение триммера аккуратно к растительности, которую вы хотите скосить. Медленно наклоните косильную головку, чтобы направить траву от себя. Если скашивание происходит вблизи барьера, например забора, изгороди, подходите с той стороны, где обработанный материал будет направлен ОТ вас.

Медленно двигайте косильную головку по направлению скашивания рабочей области вдоль барьера, но не заходите за край и не перегружайте инструмент. Скашивание травы можно производить одновременно со срезанием сорняков.

ПРЕДУПРЕЖДЕНИЕ! ОПАСНОСТЬ!

Не используйте металлический режущий инструмент для снятия дерна и окантовки.

СНЯТИЕ ДЕРНА И ОКАНТОВКА

Оба вида работ производятся нитью косильной головки по шаблону натянутой нити. Снятие дерна—это удаление верхнего слоя растительности. Окантовка—это скашивание травы, которая выходит за пределы дорожек или тротуаров. При выполнении операций снятия дерна или окантовки, необходимо располагать инструмент таким образом, чтобы срезанная трава, грязь и другие предметы не летели на работающего человека, даже когда

BRUSH CUTTER



GRAFLOP

NTCG-430 (NTBC415-5), NTCG-520N

они отскакивают от твердой поверхности. Хотя на рисунках указано, как правильно держать кусторез при снятии дерна или окантовке, каждый человек должен сам для себя определить наиболее удобное положение инструмента, которое наилучшим образом подходит для его конституции и обрабатываемой растительности.



ИСПОЛЬЗОВАНИЕ РЕЖУЩЕГО ИНСТРУМЕНТА

Существует много типов режущих инструментов, но наиболее используемыми являются следующие виды:

Режущий нож используется для скашивания кустарников и сорняков диаметром до $\frac{3}{4}$ дюйма. В данном кусторезе может быть использован только 255-мм 3-лучевой режущий инструмент.

Режущий диск с острыми зубьями используется для скашивания поросли диаметром от $\frac{3}{4}$ до 3 дюймов.



ПРЕДУПРЕЖДЕНИЕ! ОПАСНОСТЬ!

Всегда используйте плечевой ремень. Отрегулируйте длину и зажим плечевого ремня таким образом, чтобы кусторез находился на уровне нескольких дюймов над землей. Косильная головка и защитный чехол должны нивелировать по всем направлениям. Закрепите изделие на правом плече.

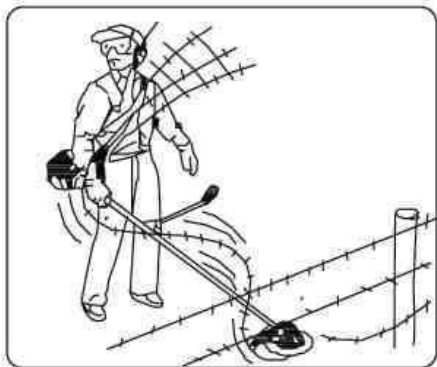

ПРЕДУПРЕЖДЕНИЕ! ОПАСНОСТЬ!

Не используйте кусторез для деревьев, только для кустарников.

ПРЕДУПРЕЖДЕНИЕ! ОПАСНОСТЬ!

Не косите тупым, надтреснутым или поврежденным режущим инструментом. Перед тем, как приступить к косьбе, осмотрите зону на наличие камней, металлических столбиков или проводов от сломанного забора. Если препятствие нельзя удалить, отметьте его расположение, так чтобы можно было его обойти при косьбе режущим инструментом. Камни и металлические предметы затупят или повредят режущий инструмент. Проволока может замотаться за косильную головку, или подбрасываться в воздух.

КОШЕНИЕ СОРНЯКОВ

Это процедура срезания травы, сорняков, мелкой заросли с использованием режущего инструмента в форме 3-лучевого ножа.

ПРИМЕЧАНИЕ

Не используйте режущий нож для срезания деревьев диаметром больше 1,25-2 см.

Скашивание можно проводить в двух направлениях, или только на одну сторону, что приведет к тому, что скошенная растительность будет направлена в сторону от вас.

Это возможно при использовании той стороны режущего инструмента, которая вращается в сторону от работающего человека. Закрепите ремень немного на этой стороне. На работающего человека будет лететь немного скошенной травы, если он будет косить в двух направлениях.

ПРОРЕЖИВАНИЕ ДЕРЕВЬЕВ

Эту операцию можно выполнять только при использовании режущего диска с острыми краями, в том случае, когда деревья имеют большой диаметр. Если произошла отдача, то это приведет к тому, что режущий инструмент затупится. В случае, если материал очень плотный или прочный, необходимо использовать режущий диск с острыми краями, вместо режущего ножа.

Дерево диаметром свыше 17-18 см, можно спилить, вместо прореживания. Всегда спиливайте деревья, стоя на той стороне, которая будет безопасной для вас, и не приведет к падению дерева в сторону инструмента. Отдача или зажим может привести к тому, что дерево упадет на инструмент и приведет к его поломке.

Не прилагайте к инструменту чрезмерное усилие. Не меняйте режущий инструмент,

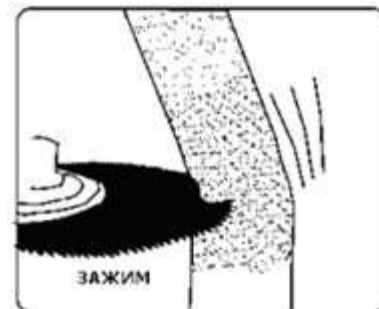

когда он уже в дереве. Не применяйте чрезмерного давления или нагрузок на изделие, которые приведут к поломке или трещине режущего инструмента.



СМЕСЬ ТОПЛИВА И МАСЛА

Двухтактный двигатель работает на топливной смеси из бензина и моторного масла. Качество этих эксплуатационных материалов оказывает решающее влияние на функционирование и срок службы двигателя.

Бензин

Применять только марочный бензин с минимальным октановым числом 90 ROZ (октановое число по исследовательскому методу).

Моторное масло

Применять только моторное масло для двухтактных двигателей – лучше всего моторное масло STIHL, Husqvarna для двухтактных двигателей, это масло согласовано с двигателем фирмы GARDENLINE и гарантирует высокий срок службы двигателя.

Другие качественные моторные масла для двухтактных двигателей должны соответствовать спецификации TC.

Бензин или масло более низкого качества могут вызвать повреждения двигателя, уплотнительных колец, топливopроводов и топливного бака.

Состав топлива

При обращении с бензином избегайте прямого попадания бензина на кожу, а также вдыхания бензиновых паров.

Опасно для здоровья!

В предназначенную для топлива канистру залейте сначала - моторное масло, затем - бензин и тщательно перемешайте.

Соотношение топливной смеси

ВАЖНО: Несоблюдению инструкциям по правильному смешиванию топлива может привести к поломке двигателя.

Топливная смесь 1:25 - 1 часть масла для двухтактных двигателей +25 частей бензина АИ-92.

Примеры

Бензин	Масло для двухтактных двигателей 1:25	
	литры	(см3)
1	0.04	(40)
3	0.12	(120)
5	0.20	(200)

Хранение топливной смеси

Топливная смесь окисляется. Когда вы подготавливаете топливную смесь, смешивайте только то количество, которое вам необходимо для работы. Не используйте топливо, которое хранилось более двух месяцев. Топливо, которое хранится свыше этого срока, может вызвать трудности с запуском двигателя и низкую его мощность. Если топливная смесь находилась в баке дольше 2 месяцев, ее нужно вылить и заправить новой смесью.

Топливную смесь хранить в допущенных для топлива канистрах, в сухом и надежном месте.

- Перед заправкой канистру с топливной смесью тщательно взболтать.
- Внимание! Давление в канистре может повыситься. Топливную канистру открывать осторожно
- Топливный бак и канистру время от времени тщательно очищать. Жидкость, использованную для очистки, удалять согласно предписаниям и без ущерба для окружающей среды!

Заправка топливом



- Перед заправкой топливом очистить резьбовую пробку наливной горловины топливного бака и окружение бака, с тем, чтобы в бак не попала какая – либо грязь!
- Мотокосу позиционировать так, чтобы резьбовая пробка наливной горловины топливного бака указывала наверх.

При заправке следить затем, чтобы топливо не проливалось, и не заполнять топливный бак до краев (рекомендуется на $\frac{3}{4}$ части бака).

Внимание! После заправки топливом резьбовую пробку наливной горловины топливного бака затянуть от руки, по возможности, прочно.

ПОДГОТОВКА К РАБОТЕ

Первый ввод в дей ст

ви е

Совершенно новый (прямо с завода) агрегат вплоть до третьей заправки топливного бака не эксплуатировать на высоких оборотах, с тем, чтобы во время приработки не возникали дополнительные нагрузки. Во время приработки подвижные детали должны притереться друг к другу – в приводном механизме имеет место повышенное сопротивление трения.

Поэтому двигатель достигает максимальную мощность только после 5 – 15 заправок топливного бака.

Во время работы

После продолжительной работы при полной нагрузке двигатель оставить работать некоторое время на холостом ходу, пока большая часть тепла не будет отведена потоком охлаждающего воздуха, благодаря чему снижается нагрузка на детали привода (система зажигания, карбюратор) вследствие застоя тепла.

После работы

При кратковременной остановке: двигатель оставить охладиться. Агрегат с заполненным топливным баком хранить до следующего применения на сухом месте, вдали от источников воспламенения.

ПРЕДУПРЕЖДЕНИЕ! ОПАСНОСТЬ!

1. Никогда не заправляйте бак до краев (рекомендуется на $\frac{3}{4}$ части бака)
2. Никогда не доливайте топливо в бак в закрытом, плохо проветриваемом помещении.
3. Никогда не заправляйте топливо вблизи источников открытого огня или искр.
4. Убедитесь в том, что вы убрали остатки пролитого топлива до того, как запустите двигатель.
5. Не пытайтесь заправить топливный бак при горячем двигателе

ПЕРЕД НАЧАЛОМ РАБОТЫ ПРОВЕРЬТЕ СЛЕДУЮЩЕЕ

1. Проверьте крепление всех наружных болтов и гаек.
2. Проверьте крышку воздушного фильтра на наличие пыли. Очистите воздушный фильтр от всей скопившейся пыли.
3. Убедитесь в том, что защитный чехол надежно закреплен.
4. Убедитесь в том, что топливо не протекает.
5. Убедитесь в том, что на режущем инструменте нет трещин.

ПРЕДУПРЕЖДЕНИЕ! ОПАСНОСТЬ!

Выхлопные газы мотокосы содержат химические вещества, которые могут вызвать рак, врожденные дефекты и нанести другой ущерб здоровью.

РЕЖИМЫ РАБОТЫ

Ы

ПРОЦЕДУРЫ ЗАПУСКА И ОСТАНОВКИ ДВИГАТЕЛЯ

ЗАПУСК ХОЛОДНОГО ДВИГАТЕЛЯ

1. Переключите рычаг в положение СТАРТ.
2. Несколько раз (5-7 раз) аккуратно нажмите на кнопку (сильфон) насоса карбюратора для заполнения топливом карбюратора.
3. Холодный старт: установите рычаг пусковой заслонки карбюратора в положение ЗАКРЫТО.
4. Агрегат установить надежно на земле: Основание двигателя и защитное приспособление режущего инструмента служат опорой на земле. Режущий инструмент не должен соприкасаться с землей или какими-либо иными предметами!

- Займите устойчивое положение

- левой рукой агрегат прижмите **прочно** к земле, большой палец под корпусом.

Не ставьте ногу на хвостовик и не опирайтесь на него коленом!

5. Одновременно нажмите на рычаг безопасности и на рычаг дроссельной заслонки.
6. Вытянуть медленно пусковую ручку до первого заметного упора и после этого протянуть рывком и с усилием пока двигатель не начнет работу. Тросик не вытягивать до конца.
7. Рычаг пусковой заслонки установить на ОТКРЫТО.
8. Произвести повторный пуск, пока двигатель не запустится.

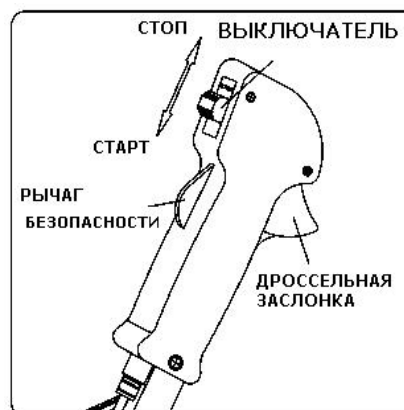

Пусковую ручку не отпускать быстро – отводить медленно против направления вытягивания, с тем, чтобы пусковой тросик мог правильно наматываться.

Прогрейте двигатель несколько минут перед началом работы.

ЗАПУСК ПРОГРЕТОГО ДВИГАТЕЛЯ

- Если топливный бак заправлен, потяните ручку стартера от одного до трех раз, и двигатель должен заработать **НЕ ЗАКРЫВАЙТЕ ДРОССЕЛЬНУЮ ЗАСЛОНКУ**

ОСТАНОВКА ДВИГАТЕЛЯ

Переключите выключатель в положение СТОП.

ОБСЛУЖИВАНИЕ И УХОД

ВОЗДУШНЫЙ ФИЛЬТР

- Скапливаемая в воздушном фильтре пыль сокращает мощность двигателя, увеличивает потребление топлива и позволяет абразивным частицам проникнуть в двигатель. Доставайте воздушный фильтр, так часто как это необходимо, чтобы поддерживать его в хорошем состоянии
- Легкая пыль может быть просто удалена, если ее стряхнуть. Тяжелые частицы можно смыть подходящей жидкостью

НАСТРОЙКА КАРБЮРАТОРА

Не настраивайте карбюратор самостоятельно без необходимости. Если у вас возникли проблемы с карбюратором, обратитесь к поставщику. Ненадлежащая настройка карбюратора может привести к неисправности двигателя и недействительности гарантии.

ТОПЛИВНЫЙ ФИЛЬТР

- Топливный бак снабжен фильтром. Фильтр расположен в свободной части топливной трубки, и его можно достать через топливное отверстие с помощью какой-либо проволоки в виде крючка или чего-то подобного
- Периодически проверяйте топливный фильтр. Не допускайте попадания пыли в топливный бак. Засоренный фильтр может привести к проблемам с запуском двигателя и неисправностям в его работе.
- Когда фильтр засорен, замените его.
- Когда загрязнена внутренняя поверхность топливного бака, ее можно прочистить, прополоскав горючим.

ПРОВЕРКА СВЕЧИ ЗАЖИГАНИЯ

- Не пытайтесь достать свечу зажигания, когда двигатель не остыл, чтобы не повредить свечу.
- Прочистите или замените штепсель, если он загрязнен чрезмерным скоплением масла
- Замените штепсель, если его вилка изношена
- Искровой промежуток должен быть 0,6-0,7 мм
- Вращающий момент = 145-155 кг/см

РЕДУКТОР

Пользователь обязан перед эксплуатацией бензокосы убедиться в наличии смазки в редукторе.

Заполнение трансмиссионной пластичной смазкой (допускается смазка типа ЛИТОЛ) контролировать регулярно, приблизительно через каждые 8 часов работы, для этого:

вывинтить резьбовую пробку, если на внутренней стороне резьбовой пробки следы пластичной смазки отсутствуют, то впрессовать в корпус передачи около 5-10 граммов пластичной смазки. Корпус передачи не заполнять полностью пластичной смазкой.

Ввинтить снова резьбовую пробку. И завинтить до упора.

ДОПОЛНИТЕЛЬНЫЕ УСЛОВИЯ

До момента эксплуатации бензокосы пользователь обязан убедиться в том что все необходимые

болты надежно закреплены. Также пользователь обязан проверить затяжку болтов во время

эксплуатации и если

ТРАНСПОРТИРОВКА И ОБРАЩЕНИЕ

- Во время транспортировки или обращения должен быть надет защитный чехол на режущий диск

УСТАНОВКА ЗАЩИТНОГО ЧЕХЛА ДИСКА

Наденьте чехол на диск и закрепите его болтом

- Электроинструмент должен быть выключен, когда его переносят из одной рабочей зоны в другую
- После того, как двигатель выключен, глушитель еще горячий, никогда не прикасайтесь к горячим частям, таким как глушитель
- Убедитесь в том, что топливо не протекает из бака

ПРОДОЛЖИТЕЛЬНОЕ ХРАН

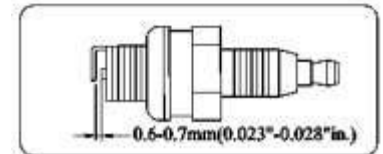
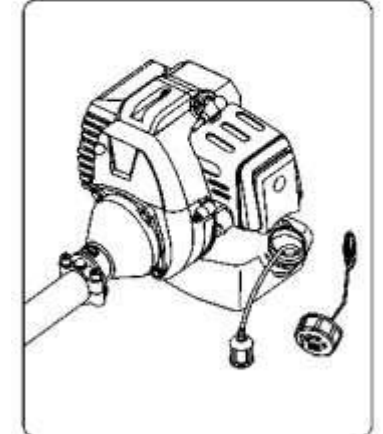

BRUSH CUTTER

RAF TOP

- Осмотрите, прочистите и при необходимости почините изделие
- Вылейте из бака все топливо

NT

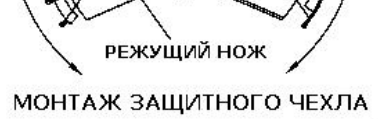

520N

- В порядке ли топливная система и поступает ли топливо в двигатель
- Система зажигания исправна и свеча зажигания

BRUSH CUTTER



- Запустите двигатель. Это делает для того, чтобы отработало все топливо, которое находится в топливной трубке и карбюраторе
- Достаньте свечу зажигания, налейте одну чайную ложку чистого моторного масла в отверстие свечи зажигания, и пометите на место свечу зажигания
- Храните в сухом, чистом помещении, где нет пыли

ТАКИЕ НЕИСПРАВНОСТИ как трудности с запуском, неправильное функционирование и неисправности в работе можно предотвратить, если тщательно следовать инструкциям по пользованию и процедурам обслуживания. Если двигатель работает ненадлежащим образом, проверьте следующее:

NTCG-430 (NTBC415-5), NTCG-520N

работает надлежащим образом

- Соблюдена соответствующая компрессия двигателя

ПРОБЛЕМЫ С ЗАПУСКОМ

- Проверьте и если не уверены в качестве замените используемое топливо в баке
- Проверьте чистоту топлива
- Проверьте топливный фильтр, чтобы убедиться в том, что он чистый (при необходимости смените)
- Убедитесь в том, что элементы воздушного фильтра не загрязнены
- Установите новую, надлежащим образом подобранную свечу зажигания

Когда у вас возникли серьезные проблемы с изделием, не пытайтесь починить его самостоятельно, обратитесь к вашему поставщику или сервисную мастерскую.

ТАБЛИЦА С ПЕРЕЧНЕМ УСТРАНЕНИЯ НЕИСПРАВНОСТЕЙ

1. ИЗДЕЛИЕ НЕ ЗАПУСКАЕТСЯ

Признак		Неисправность топливной системы		Возможная причина	Устранение
Компрессия цилиндра нормальная	Свеча зажигания в порядке	Топливная система в порядке	топливо	В баке нет топлива	Заполните бак
				Топливный фильтр засорен	Прочистите фильтр
Топливная система в порядке	Топливная система в порядке	Штепсель кабель свечи зажигания в порядке	Свеча зажигания	Топливо слишком загрязнено в топливе есть вода	Замените топливо
				Слишком много топлива в цилиндре	Достаньте свечу зажигания и просушите ее
				Пропорции топливной смеси неверны	Смешайте топливо в правильных пропорциях
		Неисправность штепселя, кабеля, свечи зажигания		Свеча зажигания загрязнена маслом	Очистите излишки масла
				Изоляция свечи зажигания повреждена	Замените свечу зажигания
				Искровой промежуток слишком длинный или короткий	Установите искровой промежуток на 0,6-0,7 мм
				Штепсель, кабель повреждены или штепсельная вилка разъединена	Замените или почините
Топливная система в порядке	Система зажигания в порядке	Недостаток компрессии		Неправильный зазор катушки индуктивности	Отрегулируйте зазор катушки
				Изношено поршневое кольцо	Замените поршневое кольцо
		Компрессия в порядке		Поршневое кольцо сломано Свеча зажигания не исправлена Промежуток между цилиндром и картером двигателя	Замените или почините сальник
				Штепсельная вилка плохо соединена с розеткой	Прочно закрепите штепсельную вилку в розетку
				Выключатель сломан или повреждена цепь	Замените или почините

2. НИЗКАЯ МОЩНОСТЬ/ ПРОИЗВОДИТЕЛЬНОСТЬ

Признак	Возможная причина	Устранение
Двигатель перестает работать при увеличении мощности Выхлопы дыма незначительны Карбюратор дает обратную вспышку	Засорен топливный фильтр Недостаточно топлива в карбюраторе Глушитель загрязнен маслом	Прочистите топливный фильтр, прочистите топливную трубку, отрегулируйте карбюратор Очистите от излишков масла
Низкая компрессия	Поршень, поршневое кольцо или цилиндр износились	Замените все изношенные части
Неисправность компрессии картера двигателя	Место соединения цилиндра и картера двигателя	Положите сальник
Протекает корпус картера двигателя	Плохая изоляция	Замените изоляционный материал
Двигатель перегревается	Слишком длительный период работы, постоянно высокая скорость работы или постоянно высокая нагрузка Крышка цилиндра загрязнена маслом	Избегайте работы в таких режимах Очистите крышку от масла

3. ДВИГАТЕЛЬ РАБОТАЕТ С ПЕРЕБОЯМИ

Признак	Возможная причина	Устранение
Стук в двигателе	Поршень, поршневое кольцо или цилиндр износились. Ось поршня износилась. Основа рукоятки износилась	Замените поршень/ поршневое кольцо Замените ось Замените основу
Звук стука металла	Двигатель перегрелся Пространство в крышке цилиндра заполнилось маслом Ненадлежащая марка топлива/ октановое число	Не допускайте длительной работы изделия при высокой скорости и больших нагрузках Очистите от скоплений масла Используйте необходимый сорт топлива/ октановое число
Двигатель	В топливе есть вода	Вылейте содержимое топливного бака и замените

работает с перебоями, работает/останавливается	Неправильный зазор между контактами свечи зажигания Неправильный зазор катушки индуктивности	топливо Отрегулируйте зазор между контактами свечи до 0,6-0,7 мм Отрегулируйте зазор катушки индуктивности до 0,3-0,4 мм
------------------------------------------------	-------------------------------------------------------------------------------------------------	--------------------------------------------------------------------------------------------------------------------------------

4. ДВИГАТЕЛЬ ВНЕЗАПНО ПРЕКРАТИЛ РАБОТАТЬ

Возможная причина	Устранение
Топливный бак пуст Свеча зажигания загрязнена скоплениями масла и не функционирует Кабель напряжения отсоединен	Заправьте топливо Очистите скопления масла Включите снова

П а м я т к а п о к у п а т е л я

Топливо

Двухтактный двигатель работает на топливной смеси из бензина и моторного масла. Качество этих эксплуатационных материалов оказывает решающее влияние на функционирование и срок службы двигателя. Не пригодные эксплуатационные материалы или не соответствующее предписанию соотношение топливной смеси могут привести к серьезным повреждениям приводного механизма (задиры поршня, высокий износ и т.п.).

Бензин

Применять только марочный бензин с минимальным октановым числом 90 ROZ. Если октановое число нормального бензина ниже, чем 90 ROZ, то должен применяться бензин – этилированный или не этилированный бензин.

Применять только качественное моторное масло для двухтактных двигателей – лучше всего моторное масло фирмы STIHL, Husqvarna для двухтактных двигателей, это масло согласовано с двигателями фирмы GARDENLINE и гарантирует высокий срок службы двигателя.

Другие качественные моторные масла для двухтактных двигателей должны соответствовать спецификации TC.

Бензин или моторное масло более низкого качества могут вызвать повреждения двигателя, уплотнительных колец, топливопроводов и топливного бака.

Состав топлива

При обращении с бензином избегать прямого попадания бензина на кожу, а также вдыхания бензиновых паров – Опасно для здоровья!

- В допущенную для топлива канистру залить сначала

1 = моторное масло, затем

2 = бензин и тщательно перемешать

Соотношение топливной смеси

Моторное масло для двухтактных двигателей STIHL, Husqvarna 1:25

1:25 = 1 часть масла + 25 частей бензина

Хранение топливной смеси

Топливная смесь окисляется – запас смеси готовить только на несколько недель. Топливную смесь хранить в допущенных для топлива канистрах, в сухом и надежном месте.

- Перед заправкой канистру с топливной смесью тщательно взболтать

Давление в топливной канистре может повыситься – Канистру открывать осторожно!

- Топливный бак и канистру время от времени тщательно очищать.

Жидкость, использованная для очистки, должна удаляться согласно предписаниям и без ущерба для окружающей среды!

Заправка топливом

• Перед заправкой топливом очистите резьбовую пробку наливной горловины топливного бака и окружение бака, с тем, что бы в бак не попала какая-либо грязь!

- Устройство позиционируйте так, чтобы пробка наливной горловины указывала наверх.

При заправке следите за тем, чтобы топливо не проливалось, и не заполняйте топливный бак до краев. При применении заправочного устройства можно просто и удобно избежать как переливания топлива, так и вдыхания бензиновых паров.

После заправки топливом резьбовую пробку наливной горловины топливного бака завинтите от руки как можно сильнее.

У резьбовых пробок со шлицом применяйте подходящий инструмент (например, отвертку комбинированного ключа).